

Congélateur modèle table



GP 1496
Premium

Smart
Frost

Vario
Space

Frost
Control

Frost
Protect

Prix de vente conseillé € 699

Congélateur le plus économique au monde

Le congélateur Liebherr GP 1496 est le modèle de table le moins énergivore, d'une capacité de 103 litres. Le système SmartFrost se caractérise par des parois intérieures lisses permettant un nettoyage et un dégivrage plus rapide et plus facile. Avec affichage digital de la température et système de congélation automatique pratique. Congélation et conservation dans chaque tiroir.

Convient pour la congélation et la conservation.

Compartiment congélation à 4 étoiles

Une congélation super rapide et efficace.

SuperFrost

Convient aux espaces glaciaux (>-15°C).

FrostProtect

Assez d'espace pour le plus haut des gâteaux.

VarioSpace

Température facile à lire

LCD avec affichage digital de la température

Contrôle de qualité après une panne de courant.

FrostControl

Avertissement sonore en cas de panne.

Alarme de température optique et sonore

Carrosserie / Couleur porte	Blanc / Blanc
Matériaux du boîtier	Acier
Matériau de la porte/ du couvercle	Acier
Volume total	103 l
Volume du compartiment congélateur	103 l
Classe énergétique	
Consommation électrique par an	110 kWh
Consommation d'énergie par 24 heures	0,3
Frais d'énergie par an	€ 44,-
Indice d'efficacité énergétique	64
Niveau sonore	37 dB(A)
Classe de niveau sonore	C
Classe climatique	SN-T

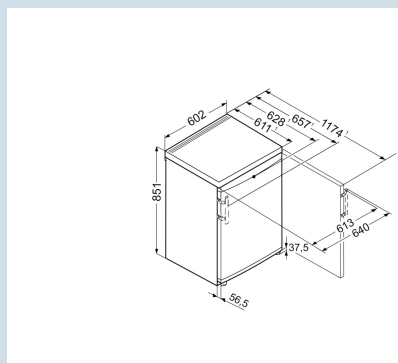

GP 1496
Premium

Smart
Frost

Vario
Space

Frost
Control

Frost
Protect

Prix de vente conseillé € 699

Dimensions

Hauteur	85,1 cm
Largeur	60,2 cm
Profondeur (écarteur mural inclus)	62,8 cm
Profondeur porte ouverte à 90°	117,4 cm
Largeur porte ouverte à 90°	64 cm
Enchâssable	Oui
Adossable au mur	Oui
Poids net / Poids brut	42,2 kg / 45,1 kg
Hauteur emballage	911 mm
Largeur emballage	617 mm
Profondeur emballage	711 mm

Congeler

Système de congélation	SmartFrost
Système de congélation	Statique
Dégivrage congélateur	Dégivrage manuel
Tiroirs de congélation	4
FrostSafe	Oui
Nombre de tablettes en verre congélateur	3
Capacité de congélation	8,2 kg / 24 heures
Durée de conservation en cas de panne	14 heures
Nombre d'étoiles du compartiment congélateur	***
Matériau plateau compartiment congélation	Verre
FrostControl	Oui
FrostProtect	Oui
SuperFrost	
VarioSpace	Oui
Accumulateur de froid	2 accumulateurs de froid

Autre

Design	SwingDesign
Matériau de la cuve intérieure	Plastique blanc
Charnières de porte	Droite, réversible
Poignée	Poignée de tige
Longueur câble d'alimentation	160 cm
Affichage de la température	LCD avec affichage digital de la température
Type de bandeau de commande	Touche
Position panneau de commande	A l'extérieur
Affichage de la température de	Compartiment congélateur
Affichage de la température du compartiment congélateur	LC-Display
Alarme d'élévation de la température	Alarme de température optique et sonore
Sécurité enfants	Oui
Pieds réglables en hauteur	2

Accessoires

Pince à glaçons en acier inoxydable	9901871	€ 45,00
Bac à glaçons	7423323	€ 27,42
Accumulateur de froid	9881036	€ 25,00
Bac à glaçons	9881174	€ 21,00
Set de chiffons en microfibre	8713023	€ 19,00
Marqueur peinture blanc	8301330	€ 8,81